

MULAG

*Innowacyjne technologie w sprzęcie do obsługi naziemnej
na lotniskach*



Ciągnik lotniskowy

Comet 6 LPG



Ciągnik lotniskowy MULAG Comet 6 LPG

Ekonomiczny silnik LPG

Wysoka zwrotność

Wszechstronny w użyciu

MULAG - Jakość robi różnicę

Dojrzała i sprawdzona technologia oraz ponad 50 lat doświadczenia w produkcji pojazdów lotniskowych uzupełniona najnowszym know-how stanowią o najwyższej jakości naszych produktów. Potwierdza ją certyfikat DIN EN ISO 9001:2008. Tym samym otrzymujesz gwarancję wysokiej efektywności pracy i niskich kosztów eksploatacji. Jednym słowem wraz z ciągnikiem MULAG zyskujesz:

- wysoka dyspozycyjność i niezawodność
- niski koszt utrzymania

Praca w pomieszczeniach zamkniętych to nasz atut

Comet 3 LPG to niskoemisyjne rozwiązanie przy obsłudze cargo i zadań obsługi naziemnej na lotniskach oraz w wymagających zastosowaniach przemysłowych. Innowacyjny napęd LPG stanowi atrakcyjną alternatywę dla konwencjonalnych silników wysoko- i średnio- i niskoprężnych, gdyż oprócz działań na płycie lotniska umożliwia pracę w pomieszczeniach zamkniętych jak w hangarach i sortowniach bagażu.

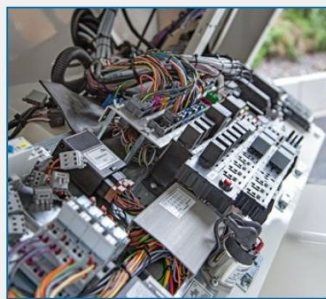

Konstrukcja naszych pojazdów lotniskowych została oparta na niezależnym podwoziu opracowanym specjalnie do tego celu. Dzięki temu osiągamy optymalne rozłożenie obciążenia i wyjątkową charakterystykę dynamiki jazdy. Zapewniamy także szybki i łatwy dostęp do wszystkich ważnych punktów serwisowych, części zamiennych i komponentów.

Dostępne opcje Twojego holownika MULAG:

Nasze ciągniki są dostępne w kilku różnych wersjach podstawowych, dzięki czemu zawsze możesz wybrać swoją optymalną konfigurację:

- Zamknięta kabina, posadowiona na podkładkach eliminujących wibracje i hałas wewnątrz kabiny
- Otwarta kabina z osłoną przeciwsłoneczną i z dachem
- Otwarte stanowisko kierowcy bez kabiny

Skonfiguruj ciągnik MULAG według swoich potrzeb!

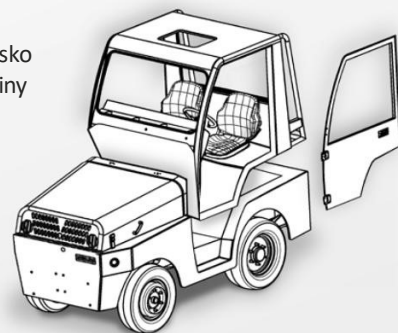

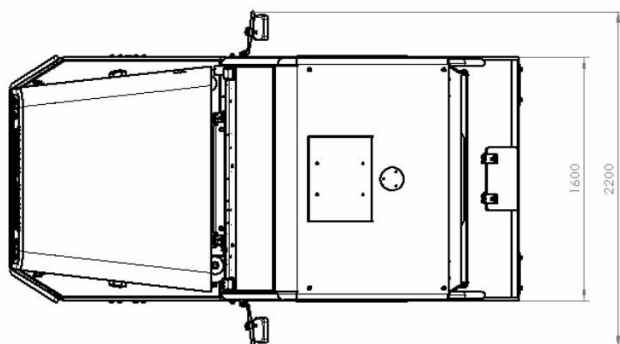
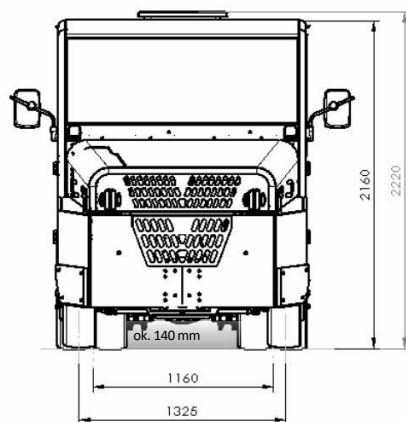
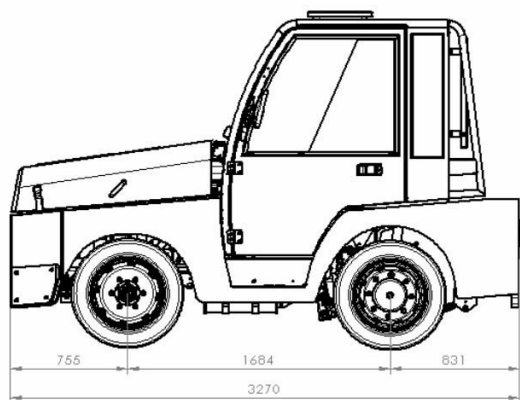

Comet 6 LPG

Dane techniczne
i wymiary

Silnik i układ napędowy

Silnik*	chłodzony wodą silnik VW LPG 3,6 l 4 cylindry, 72 kW (52 KM) przy 3000 obr./min
Przekładnia*	Skrzynia hydrostatyczna
Uciąg	33 kN
Operacje push-back	maszyny do 50t MTOW (w oparciu o IATA)
Układ kierowniczy	Hydrauliczny
Hamulce	Układ hamulcowy ze wspomaganiem, tarczowe z dwoma zaciskami z każdej strony przód, bębnowe tył, hydrauliczny sprężynowy hamulec postojowy
Oś przednia	Oś skrętna zamocowana w resorach piórowych z Amortyzatory
Oś tylna	Oś różnicowa zamocowana w resorach piórowych z amortyzatorami
Instalacja elektryczna	12V
Pojemność zbiornika	Zbiornik LPG 85 l, butle gazowe 2 x 26 l (opcja)
Prędkość jazdy	do 30 km/h

Wymiary i masa

Ciężar własny	6 000 kg (z zamkniętą kabiną)
Długość	3 270 mm
Szerokość	1 600 mm
Wysokość (górną kabiną)	2 160 mm
Rozstaw osi	1 685 mm
Rozstaw kół (przód/tył)	1 330 mm / 1 160 mm (opony bliźniacze)
Prześwit	ok. 140 mm
Promień skrętu	4 000 mm (zewnętrzny)
Koła/opony	205/65 R 17,5

*inne wersje na zamówienie

Wyposażenie w standardzie

- Wytrzymały przemysłowy silnik LPG
- Odporna przekładnia różnicowa osi tylnej
- Skrzynia biegów z elektrycznym zabezpieczeniem przed nieprawidłowym użyciem
- Hydrauliczny układ kierowniczy
- Hydrauliczne dwuobwodowe hamulce ze wspomaganiem
- Hydraulicznie chłodzony hamulec postojowy działający na tylny bęben
- 5-krotny zaczep holowniczy z tyłu (inne na życzenie)
- 2 zewnętrzne lusterka wsteczne
- Hydraulicznie regulowany fotel kierowcy/pasażera z indywidualną regulacją
- Pasy bezpieczeństwa
- Regulowana kierownica
- Światło dachowe**
- Spryskiwacz wycieraczek (przód i tył)***
- Osłona przeciwsłoneczna dla kierowcy**
- Wskaźnik poziomu paliwa
- Licznik godzin pracy
- Wyłączniki awaryjne
- Wskaźnik zużycia klocków hamulcowych

** w wersji z zamkniętą kabiną

*** tylko przód z otwartą kabiną

Proponujemy wiele ciekawych wersji wyposażenia – i to całkiem często w wersji seryjnej.



Comet 6 LPG

Comet 6 LPG – nowy wymiar w obsłudze naziemnej na lotniskach

Mocna, a jednocześnie niskoemisyjna koncepcja gazowego napędu Comet 6 LPG tworzy ciągnik do zastosowań lotniskowych lub przemysłowych. Różnorodne zadania związane z holowaniem możesz tym ciągnikiem wykonywać w sposób elastyczny i efektywny, a jednocześnie dbać będziesz o ochronę środowiska!

Nasza wysoka jakość wykonania pozwala zredukować czasy przestoju i cykle serwisowe do minimum. Wraz z naszym ciągnikiem otrzymujesz wydajność i oszczędność w jednym!



W MULAG serwis na pierwszym miejscu

Nawet najlepszy projekt pojazdu na nic się zda bez silnej, skutecznej i sprawnej obsługi posprzedażowa przez cały cykl życia pojazdu.

W tym miejscu pojawia się MULAG ze swoim niezawodnym i szybkim przepływem informacji, zasobów i części. Możesz na nas liczyć!

High-Tech to nasza kluczowa zaleta!

Zastosowanie wysokiej jakości komponentów przemysłowych zamiast standardowych komponentów ma kluczowe znaczenie dla zmniejszenia czasu i konieczności serwisowania naszych pojazdów do minimum! Przewymiarowana moc i nośność skutkują Wysoką niezawodnością i bezpieczeństwem – dobrze znane naszym klientom na całym świecie jako MULAG Quality.

Nasze osiągnięcia we wspieraniu obsługi naziemnej na lotniskach są niewątpliwe i przekonujące!



Dostępny z wieloma opcjami kabiny do wszystkich zastosowań



Mocny silnik LPG



Niezastąpiony w dziedzinie przeladunków – Comet 6 LPG

MULAG

MULAG Fahrzeugwerk
Heinz Wössner GmbH u. Co. KG

Gewerbestraße 8
77728 Oppenau
Niemcy

Telefon: +49 7804 913-0
Faks +49 7804 913-159

e-mail info@mulag.com
www.mulag.com



Więcej informacji ► NAVIMOR OXER info@navox.pl www.navox.pl 58 551 65 95

